

Modul PD

Verteiler im System RUBIDIUM RPS: redundante Stromversorgung

Anhang zur „Installations- und Systembeschreibung RUBIDIUM SERIES“

INHALTSVERZEICHNIS

A1	ÜBERSICHT ÜBER DOKUMENTVERSIONEN	
A2	COPYRIGHT	
A3	ALLGEMEINE HINWEISE	
1	MODUL PD	4
1.1	BESCHREIBUNG	4
1.2	SIGNALE UND SPEZIFIKATIONEN	4
1.3	BENUTZUNG DER ANSCHLUSSKLEMMEN	5
2	RUBIDIUM RPS: REDUNDANTE STROMVERSORGUNG	6

A1 Übersicht über Dokumentversionen

Nr.	Datum	Beschreibung
0.n	06.01.2005	Vorläufige Versionen, Änderungen werden nicht dokumentiert

A2 Copyright

Copyright © Alpermann+Velte Electronic Engineering GmbH 2002. Alle Rechte, auch die der Übersetzung, des Nachdruckes und der Vervielfältigung dieser Publikation, oder Teilen daraus, vorbehalten. Kein Teil dieser Publikation darf ohne schriftliche Genehmigung in irgendeiner Form reproduziert oder unter Verwendung elektronischer Systeme verarbeitet, vervielfältigt oder verbreitet werden.

Printed in Germany.

Technische Änderungen sind vorbehalten.

Die Nennung von Produkten anderer Hersteller in dieser Publikation dient ausschließlich Informationszwecken und stellt keinen Warenzeichenmissbrauch dar.

Informationen in dieser Publikation ersetzen alle vorhergehend publizierte Informationen. Alpermann+Velte Electronic Engineering GmbH gibt keine Garantie für eine fehlerfreie Publikation. Auch wird keine Haftung für Schäden übernommen, die durch einen Gebrauch von Informationen aus dieser Publikation entstanden sind.

Für weitere Informationen wenden Sie sich bitte an:

Alpermann+Velte

Electronic Engineering GmbH

Otto-Hahn-Str. 42

D-42369 Wuppertal

Tel.: ++49 - (0)202 - 244 111 0

Fax: ++49 - (0)202 - 244 111 5

E-Mail: info@alpermann-velte.com

Internet: <http://www.alpermann-velte.com>

A3 Allgemeine Hinweise

Diese Anleitung ist ein Anhang zu der „Installations- und Systembeschreibung RUBIDIUM SERIES“. Bitte beachten Sie insbesondere die nachfolgend genannten Abschnitte in der „Installations- und Systembeschreibung RUBIDIUM SERIES“, da diese Abschnitte nicht in der vorliegenden Funktionsbeschreibung explizit aufgeführt sind, aber auf das hier beschriebene Modul anzuwenden sind:

- A3 Garantie
- A4 Informationen zum Versand und zur Verpackung
- A5 Hinweise zur Sicherheit
- A6 Konformitätserklärung
- 1.5 Ein Modul hinzufügen
- 1.6 Ein Modul entfernen

1 Modul PD

1.1 Beschreibung

Dieses Modul liefert die Anschlüsse zur DC Spannungsversorgung externer Geräte und/oder weiterer RUBIDIUM SERIES 1 Chassis, insbesondere in der redundanten Stromversorgung RUBIDIUM RPS. So wie irgendein anderes Modul kann das Modul PD an einen beliebigen Modulplatz gesteckt werden. Über den internen Kartenstecker wird die Ausgangsspannung des in diesem Chassis vorhandenen Netzteils an die Anschlüsse an der Rückwand des Moduls verteilt. Externe Geräte können an die Klemmen, RUBIDIUM SERIES 1 Chassis können an die DSUB Buchsen RLC 1 bzw. RLC 2 angeschlossen werden. Der Anschluss RS485/FAIL trennt die RS485- und FAIL-Signale, die über RLC1/RLC2 zugeführt werden, für eine separate Anschlussmöglichkeit auf.



Bild 1: Rückseite des Moduls PD

- Dieses Modul ist nicht über den Anschluss PC konfigurierbar.
- Die Modul-Identifikation (Knopfbeschriftung an der Vorderseite) ist PD.
- Rote Leuchtdiode (OPER) an der Vorderseite leuchtet im Betrieb (= Ausgangsspannung ist vorhanden).

1.2 Signale und Spezifikationen

RLC und RS485/FAIL:

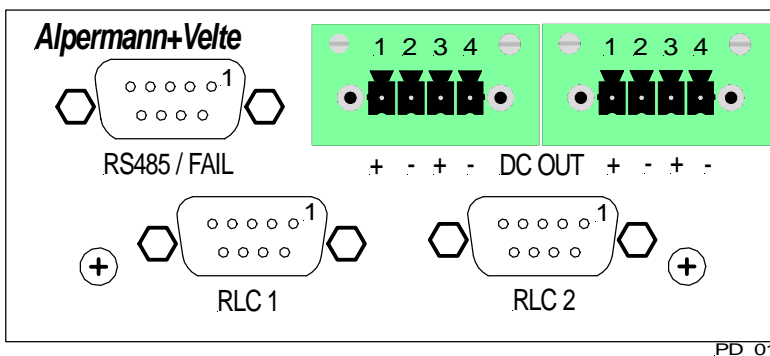
RLC1	RLC2	RS485/FAIL
Buchse DSUB9F	Buchse DSUB9F	Buchse DSUB9F
1: FAIL A -----	1: FAIL A -----	1: FAIL A
2: RS485, TR- -----	2: RS485, TR- -----	2: RS485, TR-
3: RS485, TR+ -----	3: RS485, TR+ -----	3: RS485, TR+
4: FAIL B -----	4: FAIL B -----	4: FAIL B
5, 6, 7: GND -----	5,6,7: GND -----	5: GND
8, 9: V+ -----	8, 9: V+ -----	6..9: frei

V+ = Ausgangsspannung des Netzteils, siehe hierzu die technischen Daten des entsprechenden Moduls.

Anschlussklemmen:

Allgemeines	abnehmbarer Steckerteil mit Schraubflansch
	Aufstecken des Steckerteils nicht unter Last
Anschlussart	Federkraft
Abisolierlänge	9 mm
Querschnitt für Anschlussleitung, starr	min. 0.14 mm ² , max. 1.5 mm ²
Querschnitt für Anschlussleitung, flexibel	min. 0.14 mm ² , max. 1.5 mm ²
Querschnitt für Anschlussleitung, AWG	min. 26, max. 16
Belastungsstrom	max. 8 A

Sonstiges:

Gewicht	ca. 0.2 kg
Abmaße	103 (B) x 44 (H) x 165 (T) mm 4.06 (B) x 1.73 (H) x 6.50 (T) Zoll
Betriebsbedingungen	T _{Umgebung} bei Einbau im RUBIDIUM SERIES 1 Chassis: 5°C - 40°C rel. Luftfeuchtigkeit: 20 - 80%, nicht-kondensierend
Lagerbedingungen	Temperatur: -30°C - +70°C rel. Luftfeuchtigkeit: 5 - 95%, nicht-kondensierend

1.3 Benutzung der Anschlussklemmen



Bild 2: Spannungsversorgung externer Geräte über Klemmen

1. Ziehen Sie das Steckerteil von dem Grundgehäuse ab.
2. Stecken Sie die abisolierten Kabelenden so in die Anschlusslöcher, bis sie festklemmen.
Starre Leitungen können direkt in die Klemmen geschoben werden, bei flexiblen Leitungen muss die Klemme gelöst werden (Eindrücken des orangefarbenen Drückers).
3. Achtung: das Aufstecken des Steckerteils darf nicht unter Last erfolgen.
4. Stecken Sie das Steckerteil auf das Grundgehäuse und schrauben Sie es fest.

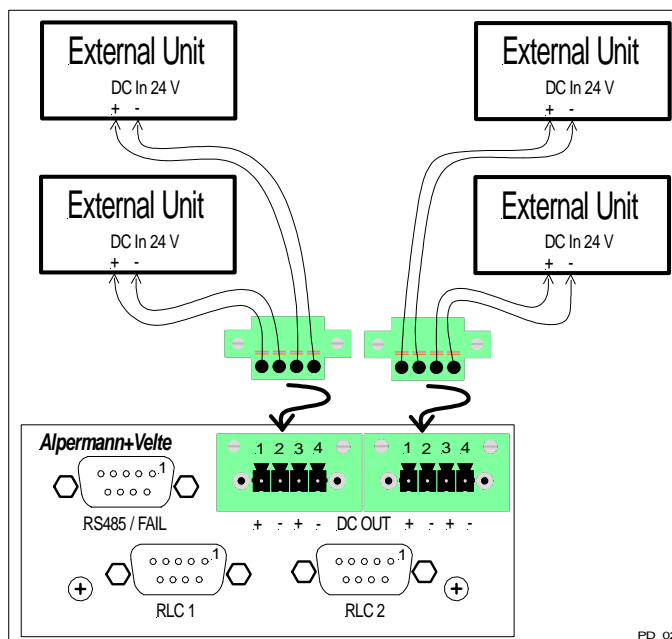